

FORMULARIO DEL ADAPTADOR DE CABEZAL DE CINTA UNIVERSAL BP

Fecha _____

Usuario final

Nombre de la empresa _____
 Dirección _____
 Ciudad _____ Estado _____ CP _____
 Nombre del contacto _____
 Título _____
 Teléfono _____
 Fax _____
 E-mail _____

Distribuidor

Nombre de la empresa _____
 Dirección _____
 Ciudad _____ Estado _____ CP _____
 Nombre del contacto _____
 Título _____
 Teléfono _____
 Fax _____
 E-mail _____

Marca y modelo de la máquina _____

Número de serie _____

Tamaño del cabezal: 2" 3" Superior Inferior

Sensor de baja cant. cinta: S NO
 Sensor de falta de cinta: S NO

Medidas del cabezal de cinta Para máquinas que requieren pernos de montaje

Medidas de largo y altura

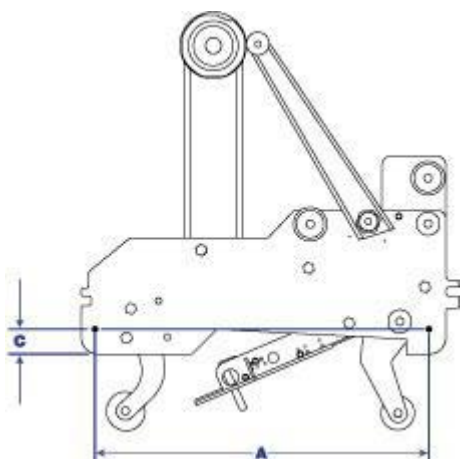

- A. Las medidas de longitud son desde el centro del perno hasta el centro del perno.
- B. Las medidas de ancho son del extremo del perno al extremo del perno.
- C. Las medidas de la altura son desde la parte inferior del cabezal de la cinta hasta el centro del perno.
- D. Ancho de la cavidad del cabezal de cinta
- E. Longitud de la cavidad del cabezal de cinta
- F. Diámetro del perno
- G. Longitud del perno desde el extremo del perno hasta el comienzo del saliente.

A. _____"
 B. _____"
 C. _____"
 D. _____"
 E. _____"
 F. _____"
 G. _____"

Ancho y diámetro

